

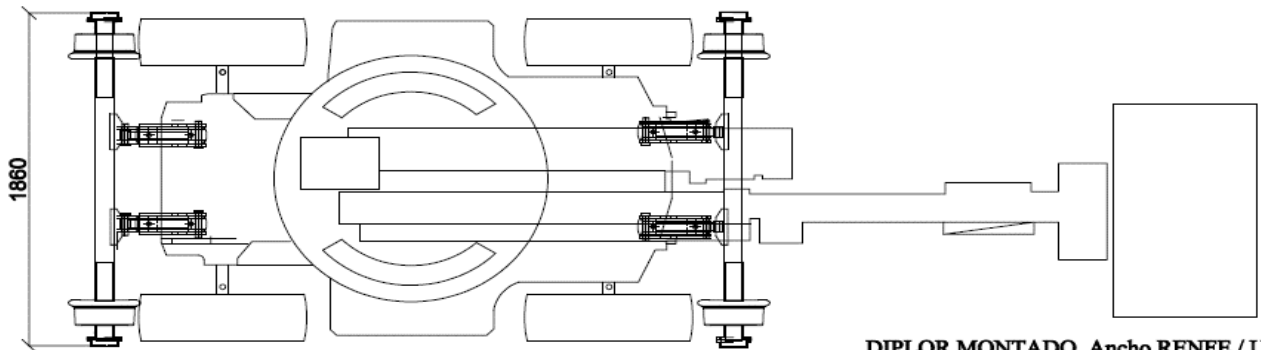

CARACTERISTICAS GENERALES		VELOCIDAD MAXIMA	
MARCA	<b>HAULOTTE</b>	SOBRE NEUMATICOS	<b>4,5Km/h</b>
MODELO	<b>HA12PX DIPLORYS</b>	SOBRE DIPLORYS	<b>10 Km/h</b>
ANCHO	<b>1860mm</b>	DATOS DE MOTOR	
LONGITUD	<b>6074 mm</b>	MARCA	<b>LOMBARDINI</b>
ALTURA MINIMA	<b>2150 mm</b>	MODELO	<b>LDW1404BG</b>
PUNTO DE ARTICULACION	<b>5700 mm</b>	POTENCIA	<b>31 VC</b>
PESO EN VACIO	<b>7520 Kg</b>	COMBUSTIBLE	<b>DIESEL</b>
CARGA MAX. CESTA	<b>230 Kg</b>	SISTEMA DE FRENOS	
CARGA MAX. CESTA DIPLOR 1000	<b>130 Kg</b>	TIPO FRENO CARRETERA	<b>HYD</b>
DIMENSIONES CESTA	<b>1500X800 mm</b>	TIPO FRENO FERROVIARIO	<b>HYD NEGATIVO</b>
INLINACION MAXIMA	<b>7º</b>	TIPO FRENO ESTACIONAMIENTO	<b>MECANICO</b>
TRACCION	<b>4X4</b>	UTILES DISPONIBLES	
ALTURA DE TRABAJO	<b>12,4 m</b>		
ALCANCE MAXIMO	<b>6,6 m</b>		
RODADURA FERROVIARIA			
VEHICULO BIMODAL	<b>X</b>		
NUMERO DE DIPLORYS	<b>2</b>		
TIPO DE TRACCION	<b>RUEDA - CARRIL</b>		
DIAMETRO DIPLORYS	<b>365 mm</b>		
ANCHO DE VIA	<b>1000/1435/1668</b>		

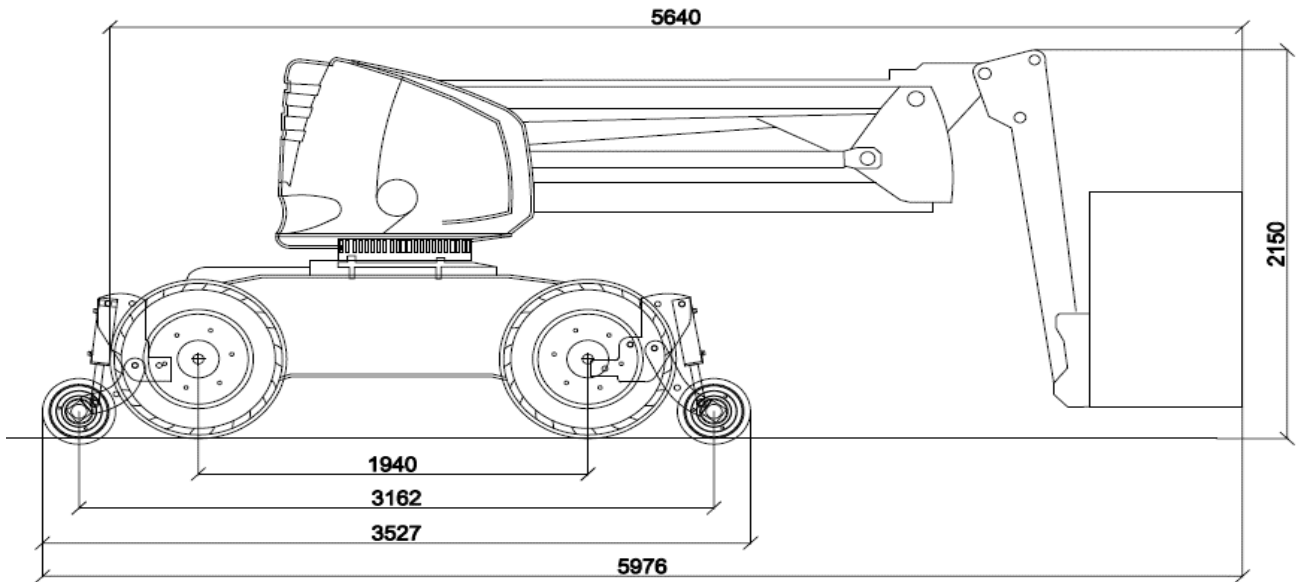

DIPLOR MONTADO. Ancho RENFE / UIC.

